

Bedienungsanleitung **COMPAGNON**

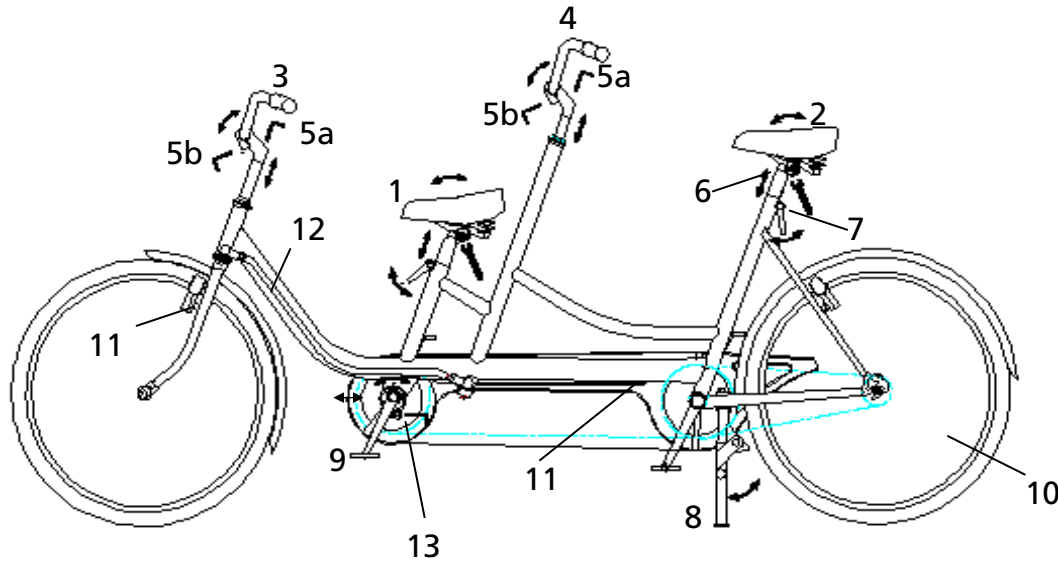

Übersicht

1. Sattel des vorderen Fahrers (Kind)
2. Sattel des hinteren Fahrers (Erwachsener)
3. Lenker vorne
4. Lenker hinten
5. Vorbau hinten, vorne
a Schraube Lenkerschaftrohr
b Schraube Lenkerklemmung
6. Sattelstütze
7. Sattelrohr mit Schnellverschluss
8. Zweibeinstander
9. Tretkurbel und Freilauf
10. V-Brake Felgenbremse
11. Kettenschutz
12. Lenkerverbindungsstange
13. Tretlager

Beachten Sie auch die mitgelieferten Bedienungsanleitungen für Gangschaltung und Bremsen.

Sicherheit fährt mit

Qualitäts-Management-System

Die Herstellerfirma Robert Hoening Spezialfahrzeuge GmbH verfügt über ein Qualitäts-Management-System nach DIN ISO 9001.

Sollten Sie dennoch einen Mangel feststellen, informieren Sie bitte umgehend u.a. Adresse.

Bestimmungsgemäße Verwendung

- COMPAGNON ist ein Tandem mit Doppellenkung, das für die gemeinsame Fahrt von Erwachsenen mit Kindern und kleineren Jugendlichen konstruiert wurde.
- COMPAGNON ist mit einer Gesamtzuladung von bis zu 170 kg, vorne max. 70 kg, hinten max. 100 kg, belastbar. Der Gepäckträger darf mit max. 20 kg belastet werden.
- Die Straßenverkehrsordnung und die Sicherheitsvorschriften müssen eingehalten werden.
- Jeder nicht in dieser Anleitung beschriebene Einsatz ist verboten.
- COMPAGNON darf vom vorderen Sitz aus nicht alleine gefahren werden. Vom hinteren Sitz aus kann es von einer Person gefahren werden.
- Bauliche Veränderungen dürfen die Verkehrssicherheit nicht gefährden.
- Beachten Sie das größere Gewicht des Tandems und das veränderte Bremsverhalten!
- Vorne: Nur für Kinder und Jugendliche bis ca. 15 Jahren, max. 170 cm Körpergröße.
- COMPAGNON ist nur bedingt für behinderte Kinder geeignet. Es ist kein Medizinprodukt!

Technik

- Stahlrahmen, geschweißt und 2-fach pulverbeschichtet mit Metallic-Effekt
- Farbe: dormantblau
- Alu-Felgen,
- Kunststoff-Radschützer
- rostfreie Speichen
- Bereifung 47-507 (24 x 1,75")
- Freilauf vorne
- SRAM Spectro P5 Gangschaltung mit Rücktrittbremse
- Kettenblatt vorne: 40 Zähne
- Ritzel hinten: 20 Zähne
- Zwei V-Brake Felgenbremsen
- Beleuchtungsanlage mit Dynamo
- Stabiler 2-Bein-Ständer
- Zwei Signalglocken
- Gepäckträger

Technische Änderungen vorbehalten!

Abmessungen/Gewicht

- Rahmenhöhe
vorne: 320 mm
hinten: 450 mm
- Länge: 2500 mm
- Breite:
inkl. Kurbeln 360 mm
- Sattelhöhe
vorne: 650-920 mm
hinten: 800-1100 mm
- Gewicht: ca. 29 kg

Sicherheit

1. Der hintere Fahrer muss mindestens 16 Jahre alt sein.
2. COMPAGNON muss vor Fahrtantritt auf verkehrssicheren Zustand überprüft werden. Insbesondere sind die Lenker auf Verdrehsicherheit zu überprüfen!
3. Die Straßenverkehrsordnung muss bei Fahrten auf öffentlichen Straßen eingehalten werden. Jeder Verkehrsteilnehmer hat sich so zu verhalten, dass kein anderer geschädigt, gefährdet oder mehr als nach den Umständen unvermeidbar, behindert oder belästigt wird (§ 1 StVO).
4. Sattelhöhe und Lenker müssen auf die Körpergröße der Fahrer eingestellt sein.
5. Beiden Fahrern wird das Tragen eines normgerechten Fahrradhelms empfohlen.
6. Vorsicht bei Fahrten auf nasser, schräger, unebener und glatter Straße oder auf Strassenbahnschienen.
7. Bei Nacht Licht einschalten und helle Kleidung tragen.

Einstellen

Die Sattelpositionen

Verstellung der Höhen mittels Schnellverschluss an den Sattelrohren (7). Empfohlen wird eine Sattelhöhe, bei der die Fahrer noch eben mit beiden Füßen gleichzeitig den Boden erreichen können. Die horizontale und Winkel-Verstellung der Sattelpositionen erfolgt nach Lösen der Schrauben an der Sattelunterseite.

Die Lenkerstellungen

Verstellung in der Höhe und im Neigungswinkel mittels der Inbusschrauben (Gr. 6) an den Lenkervorbauten (5a u. 5b). Die Lenkgriffe sollten für beide Fahrer bequem erreichbar sein. Es sollte darauf geachtet werden, dass die Knie - auch bei eingeschlagenen Lenkern - nicht anstoßen.

Beide Lenker sind auf die Geradeausposition auszurichten. Dazu ist das Vorderrad festzuhalten oder festzuklemmen und die Lenker bei gelösten Schrauben (5a) auszurichten.

Kettenspannung

Die Kettenspannung zwischen den beiden Tretgarnituren wird durch Verdrehen des Exzentrers (13) im vorderen Tretlager eingestellt. Hierzu werden die beiden Klemmschrauben an der Unterseite des Tretlagers gelöst.

Pedale montieren

Bei Montage der Pedale auf Kennzeichnung L-(links) und R-(rechts) achten. Mit Gabelschlüssel Gr. 15 festziehen.

Die V-Brake Felgenbremsen

Diese sind gemäß der separat beiliegenden Bedienungsanleitung einzustellen und in regelmäßigen Abständen zu überprüfen.

Die Gangschaltung

Gemäß der separat beiliegenden Anleitung der Fa. SRAM einzustellen und zu warten.

Alle Schrauben festziehen!

COMPAGNON fahren

- COMPAGNON auf verkehrssicheren Zustand prüfen! Überzeugen Sie sich vor jeder Fahrt, dass die Lenker gerade ausgerichtet und alle Schrauben fest sind.
- Aufsteigen: Unbeladen steht COMPAGNON sicher auf dem Zweibeinständer. In den meisten Fällen steht es auch noch, wenn das Kind vorne aufgestiegen ist. Darauf darf sich der Begleitfahrer aber keinesfalls verlassen! Er muß unbedingt das Fahrzeug festhalten und für die Sicherheit des Kindes sorgen.
- COMPAGNON hat, bedingt durch seine Länge andere Lenk- und Fahreigenschaften als ein Fahrrad. Deshalb ist es wichtig, dass sich beide Fahrer bei langsamer Fahrt an das neue Fahrgefühl gewöhnen. Bald entwickeln die Fahrer bereits ein gutes Gefühl, wie sie sich über die Lenker gegenseitig signalisieren, wohin die Fahrt gehen soll und wie sich jeder einzelne gleichgewichtsmäßig darauf einstellen muß.
- Fahren Sie in Kurven nicht zu knapp an Hindernissen entlang.

Pflege

COMPAGNON mit Wasser und Shampoo, nicht mit Hochdruckreiniger, waschen. Kunststoffteile nicht mit Benzin, Lösungsmittel oder scharfen Reinigungsmitteln säubern.

Bereifung

1. Nicht mit abgefahrenen Reifen fahren
2. Auf empfohlenen Reifenluftdruck achten (siehe Reifenflanken)

Reifenluftdruck

Die Reifen haben Autoventile. Der Luftdruck (siehe Reifenflanke) kann an jeder Tankstelle überprüft werden.

Wartung

Gangschaltung und Kette gelegentlich ölen. Schrauben und Radmütten regelmäßig auf festen Sitz und die Bremsen auf Wirksamkeit prüfen. Ggfls. Bremsklötze auswechseln. Ein Fachmann sollte regelmäßig die Speichenspannung prüfen – erstmals nach ca. 300 km.

⚠Gefahren meiden!

Beide Lenker festgezogen?

Keine enge Kurvenfahrt!

Achtung beim Wenden!

Bergab nicht zu schnell!

Kontrolliert fahren!

Hindernisse weit umfahren!

Kinder wach halten!

Max. 170 kg Zuladung!

Bitte mit Helm!

Nur bedingt für Behinderte!

Ersatzteile/Zubehör

Reifendecken und -schläuche erhalten Sie im Fahrradfachgeschäft. Sollte es Probleme bei Montage, Reparatur, oder Wartung geben, wenden Sie sich bitte an Ihren Fachhändler oder den Hersteller.



HOENING

Robert Hoening
Spezialfahrzeuge GmbH
Ulmer Straße 16/2
71229 Leonberg, Germany
Tel. +49 (0)7152/97949-0
Fax +49 (0)7152/97949-9
e-mail: info@hoening.com
www.hoening.com